

快適エアリー
使いこなし読本



この度は、「快適エアリー」をご採用いただき、
誠にありがとうございます。

これからも、皆様の健康で快適な暮らしが、
末永くずっと続きますよう心よりお祈り申し上げます。

CONTENTS

快適エアリー ヒートポンプ式冷暖房システム

お使いになる前に

- 「快適エアリー」の概要 3-4
- ヒートポンプ式冷暖房・除湿ユニットの仕組み 5-6
- 各部の名称と働き 7-8

運転方法

- 現在時刻の設定 9
- 手動運転 10
- まいにちタイマー運転 11-14
- 入タイマー・切タイマー運転 15
- 深夜運転・チャイルドロック 16

季節ごとの使い方

- 春 17
- 夏 18
- 秋 19
- 冬 20

お手入れ／困ったときは

- お手入れ方法と使用上の注意 21-22
- あなたの疑問に答えますQ&A 23-24
- トラブルシューティング／故障と思ったら 25-26

快適エアリー 熱交換型第一種換気システム

- 熱交換型第一種換気システムの仕組み 27-28
- 運転方法と各部の名称と働き 29-30
- お手入れ方法 31-32
- あなたの疑問に答えますQ&A 33
- トラブルシューティング／故障と思ったら 34

セキスイハイムならではの
「快適エアリー」

鉄骨系住宅トップレベルの断熱性能とユニット工法の特徴を最大限に活用。床下大空間にヒートポンプ式の冷暖房・除湿ユニットと、高性能換気システムを組み込んだのが「快適エアリー」。上質な空気を住まい全体に供給し、安定した空気環境を実現します。

基礎断熱構造

細繊維グラスウール 13K t100 (断熱材)

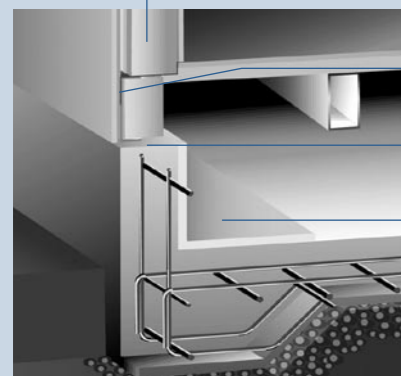

防水透湿テープ

基礎上シール材

押出法ポリスチレン
フォーム3種(断熱材)

一般的な布基礎

ハイムのベタ基礎

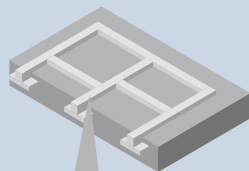

壁を支える中基礎で空間が仕切られる。

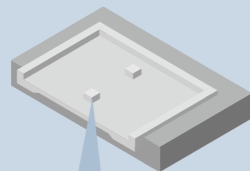

ユニットを束と外周基礎のみで支えるので、床下に大空間を確保できる。

床下大空間

ハイムの基礎はベタ基礎なので、床下は広いがらんだ空間となっています。そのため、大型の設備も設置可能。基礎断熱構造と相まって「快適エアリー」が実現できました。

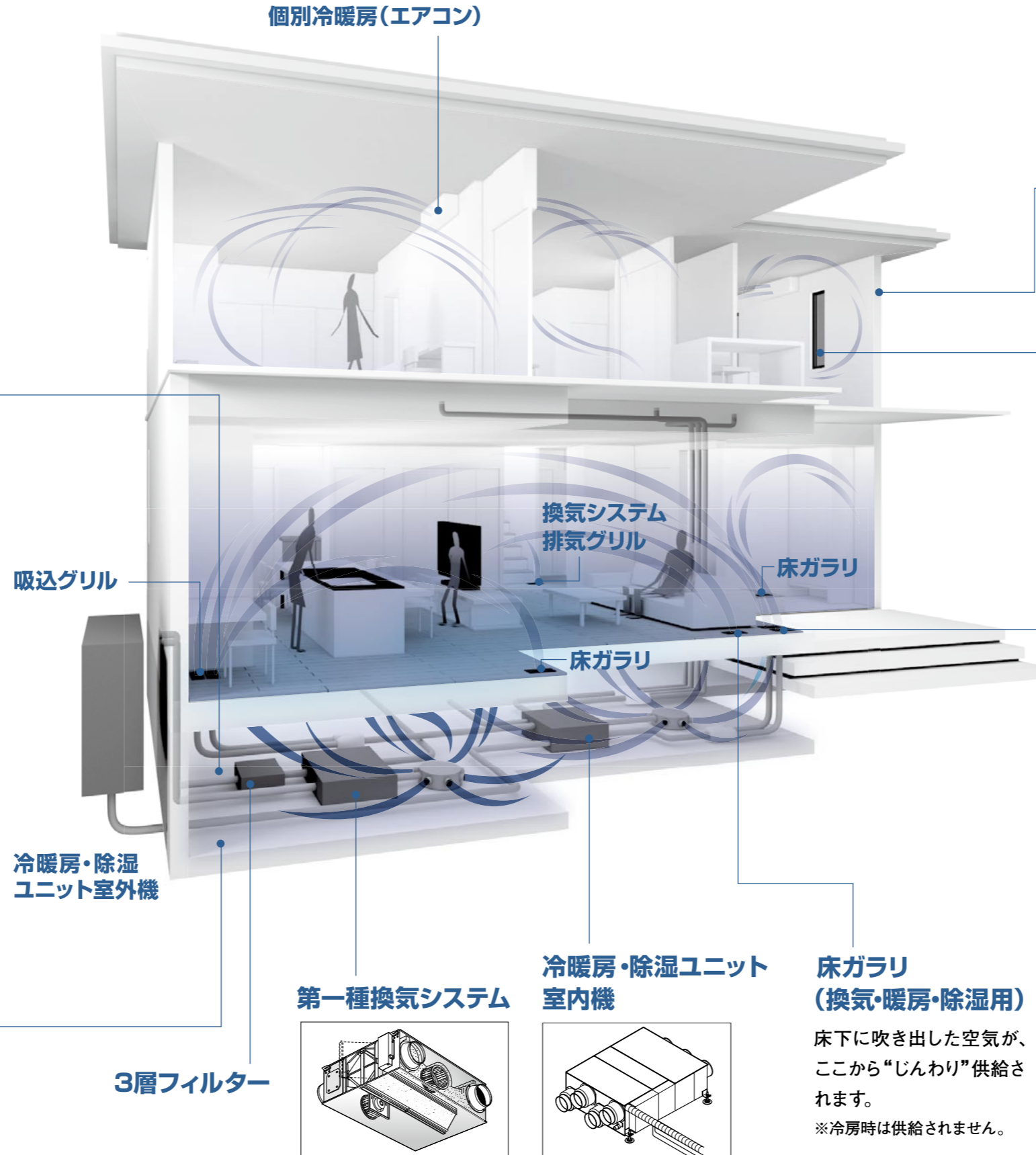

高气密・高断熱性能

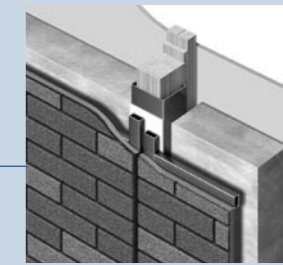

高断熱外壁構造

ハイムは、工場内施工によって、外壁や天井などに高性能グラスウール(断熱材)を隙間なく充填します。

アルプレックス(アルミ樹脂複合サッシ)



室内から逃げる熱の50%が、開口部からとられています。ハイムは、高い断熱性能を発揮するアルプレックスを採用(寒冷地仕様の場合は、より断熱性の高い樹脂サッシをご用意しております。)一般的なシングルアルミサッシの2.8倍、アルミペアサッシの2倍という高い断熱性能を誇ります。

吹出グリル(冷暖房・除湿用)

冷暖房・除湿ユニットからダクトで空気を供給します。
※風向きの変更が可能です。

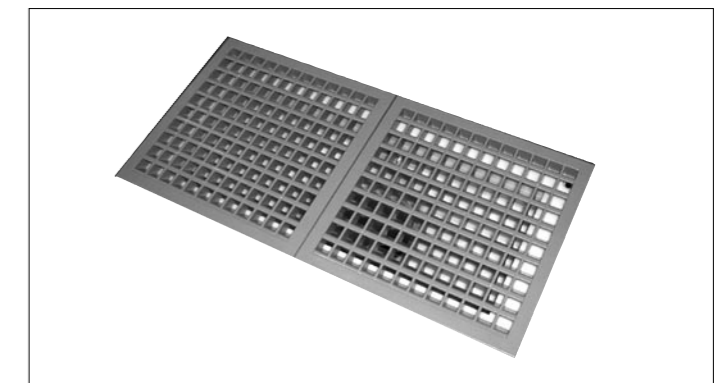

※換気システムの選択について

「快適エアリー」の換気システムは第一種換気が標準ですが第三種換気の「24時間換気システム」もセレクト可能です。その場合、床下には冷暖房・除湿ユニットのみが設置されます。また、「快適エアリー」の範囲は1階に限定されますのでご注意ください。

冷暖房はもちろん、除湿もできるので、フルシーズン快適。

温度差の少ない室内環境を、効率的に実現することを可能に。

セキスイハイムならではの「床下利用空調」

LDKは、しっかり冷暖房・除湿。その他の空間は、冬のヒートショックや夏の室温の過上昇を抑制します。

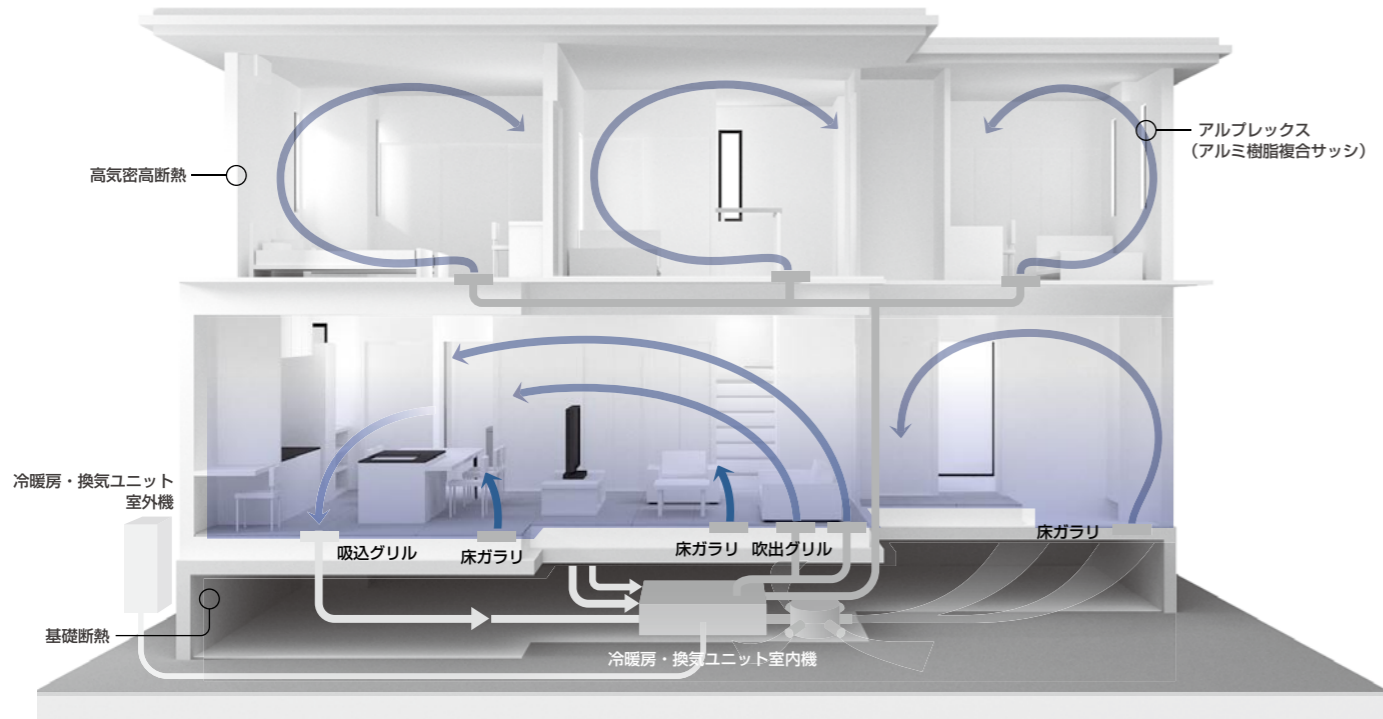

「吹出グリル」と「床ガラー」について

吹出グリルは主に1階のLDKや2階に配置され、冷暖房・除湿ユニットからダクトを通して直接空気を供給します。また、床ガラーは1階のその他空間に配置され、床下に吹出した暖房・除湿の空気が“じんわり”と上がってきます(冷房については足下の冷えと結露防止のため、床下吹出しはありません)。詳細はプランにより異なりますので、担当者にご確認下さい。

※「快適エアリー」は1階LDKのメイン空間・その他の空間について、温度差を少なくすることでヒートショックなどを抑制するサポート空調とするように設計されています。メイン空間以外の居室で十分な冷暖房効果を得るためには、個別エアコン等の設置が必要です。また、LDKについても地域・プラン・好み等により、補助エアコンが必要な場合もあります。

過乾燥を抑制する加湿システムも設定可能

床下に加湿システムを設置することで、室内を効率よく加湿することが可能となります。美容と健康の大敵である冬場の過乾燥を防ぎます。

暮らし方に合った細やかなタイマー運転が可能

簡単・多機能なセキスイハイムオリジナルのリモコンを開発。一般的な「入」「切」タイマーはもちろん、「まいにちタイマー」や「深夜運転」モードで、住まう方の生活パターンや好みに合わせた、きめ細かな設定が可能です。

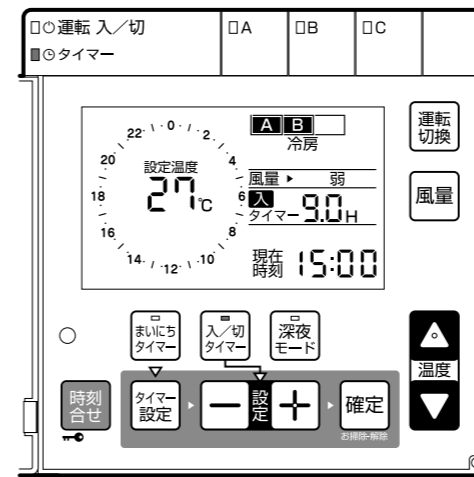

冬の例

深夜モード

23時～7時まで自動運転。快適な温度を保ち、朝までぐっすり。

入/切タイマー

外出先から帰ると、すでに暖かい。暖房が効くまで待つ必要がなくなり、つけっぱなしの心配もありません。

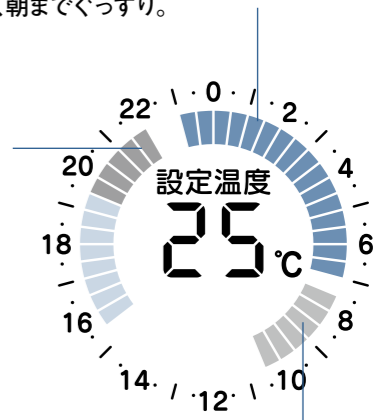

まいにちタイマー

起きたら、家じゅうが暖かい。辛い冬の朝でも、家事がはかどります。

省エネのヒートポンプエアコン

ヒートポンプ方式は、空気の熱を汲み上げて利用するため、効率がよく省エネ運転が可能です。電気式床暖房や電気ヒーターはCOP=1(電力と同じ熱量)ですが、「快適エアリー」のヒートポンプ式冷暖房ユニットはCOP=3~4。つまり、3~4倍のエネルギー効率を発揮できるため経済的。しかも、CO₂排出量を抑え、環境にやさしい暮らしも実現します。

※COPは「Coefficient Of Performance」の略で「冷暖房平均エネルギー消費効率」のこと。エアコンの省エネ性能を表す値として使用され、車で例えれば燃費のようなものに当たります。電力を1kW使って、どれだけの冷房・暖房効果が得られるかを示す指標として利用されています。「冷房能力(または「暖房能力」)」をエアコンの定格消費電力で割って算出します。

ヒートポンプ式エアコンの原理

1. 熱(ヒート)を汲み上げ(ポンプ)、移動させる。(冷房時→室内の熱を外に)(暖房時→外気の熱を室内へ)
2. 「冷媒(熱を運ぶ役割)を圧縮(液体化)・膨張(気体化)」させることで生まれる、「暖める・冷やす」の働きを利用して、冷暖房を行なう。

冬(暖房の場合)

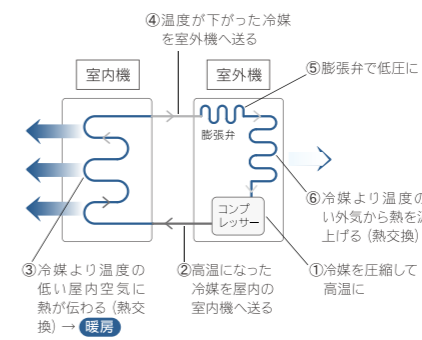

夏(冷房の場合)

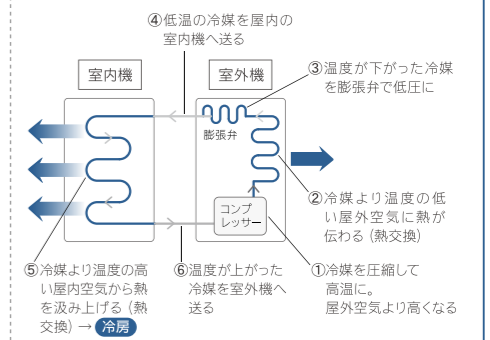

各部の名称と働き

各部の名称と働きを覚えてください。

冷暖房・除湿ユニット室外機

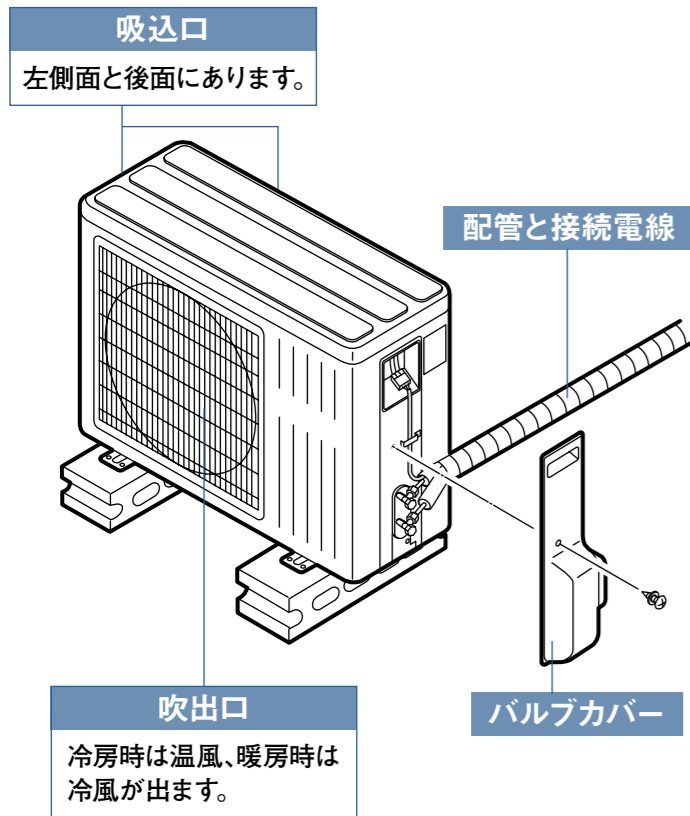

室内機

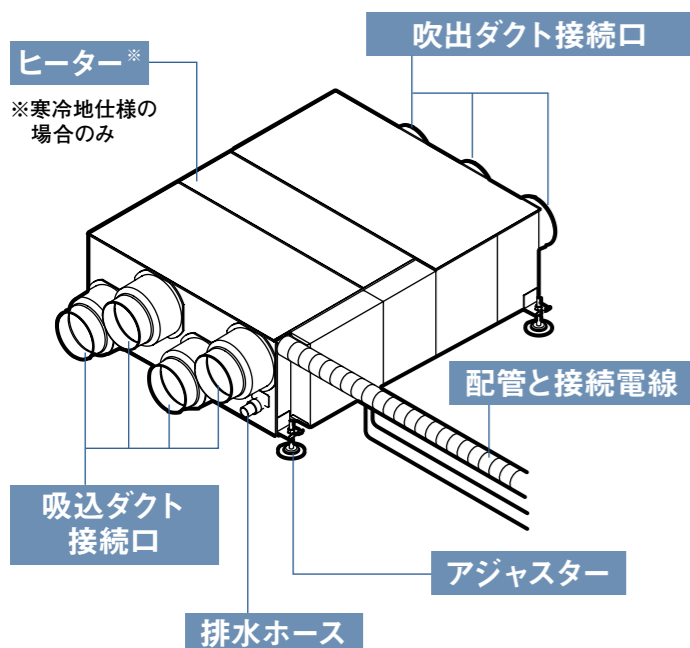

リモコン (CMR-2601)の各部名称

運転入/切スイッチ (運転ランプ/タイマーランプ)
手動で運転、停止するときに押します。
● (運転ランプ)
点 灯…運転中です。
速い点滅…エラーコードを表示しています。
遅い点滅…お掃除時期を表示しています。機器保護のため運転を停止しています。(※)
⊙ (タイマーランプ)
点 灯…まいにちタイマー運転・入タイマー運転・切タイマー運転・深夜モード運転の設定中です。

リセット(警報解除)の方法
運転入/切スイッチを一度「切」にしてから再度「入」にします。

入/切タイマースイッチ (入/切タイマーランプ)
入タイマー運転・切タイマー運転の予約・設定内容を変更するときに押します。

まいにちタイマースイッチ (まいにちタイマーランプ)
季節ごとの運転内容が設定でき、まいにちタイマー運転の予約・解除をするときに押します。

時刻合せスイッチ
現在時刻を設定するときに押します。また、3秒以上押し続けると「ビピッ」と音がしてチャイルドロックの設定・解除ができます。

タイマー設定スイッチ
まいにちタイマー運転の設定内容を変更するときに押します。

設定切換スイッチ
現在時刻やタイマー設定の内容を変更するときに押します。

確定スイッチ
変更内容を確定するときに押します。また、3秒以上押し続けるとお掃除表示が解除できます。

エリアスイッチ (エリアランプ)
運転エリアを設定します。
※エリア設定はプランにより異なりますので、担当者にご確認下さい。

運転切換スイッチ
運転モードを切り替えるときに押します。押すたびに「暖房」「冷房」「除湿弱」「除湿中」「除湿強」と切り替わります。

風量切換スイッチ
風量を切り替えるときに押します。押すたびに「自動」「弱」「強」と切り替わります。

深夜モードスイッチ (深夜モードランプ)
毎日23～7時に「除湿」または「暖房」運転を行います。

温度設定スイッチ
設定温度を変更するときに押します。調節範囲は16～30℃です。

お掃除表示
お掃除の時期になると表示します。(P21)

チャイルドロック表示
表示中は運転入/切スイッチを「切」にする操作以外は受け付けません。

運転時刻表示
まいにちタイマー運転・深夜モード運転の運転時刻をカーソル(30分単位)で表示します。

リモコンについて

- 下記には取り付けないでください。
 - ・操作しにくい場所 ・見にくい場所 ・ストーブなどに近い場所
 - ・幼児の届く場所 ・直射日光が当たる場所
 - ・テレビやラジオから1m以内、テレビのアンテナから3m以内
- リモコンに衝撃を与えたり、水をかけたりしないでください。
- ふたを開けたまま使用しないでください。ケガの原因になります。

表示部

運転モード表示
運転状態を表示します。

エリア表示
運転エリアを表示します。

乾燥表示
冷房・除湿運転後の乾燥運転中に表示します。

風量表示
風量切換スイッチで設定した風量を表示します。「自動」にすると室温と設定温度の差に応じて自動的に風量が変わります。

設定温度表示
運転中に設定温度を表示します。

まいにちタイマー表示
まいにちタイマー運転予約中に表示します。

時刻表示
現在時刻を表示します。

深夜表示
深夜モード運転中に表示します。

入切タイマー表示

- 入タイマー表示/入タイマー運転を設定すると表示します。
- 切タイマー表示/切タイマー運転を設定すると表示します。

●表示例は説明のためのもので、実際とは異なります。
※外気温が-20℃以下の場合には運転入/切スイッチを「入」にしても機器保護のため運転を行わないことがあります。

「快適エアリー」では、「手動」「まいにちタイマー」「入切タイマー」「深夜運転」の4種類のモードで運転ができます。

運転の前に

現在時刻の設定

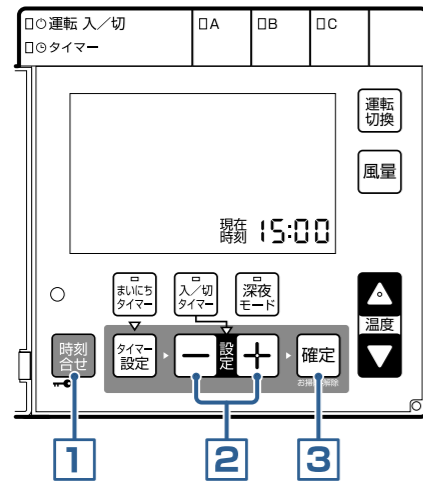

午後3:00 (15:00) に合わせる場合

1 時刻合せスイッチ①を押す

現在時刻が点滅します。
工場出荷時は13:00 になっています。

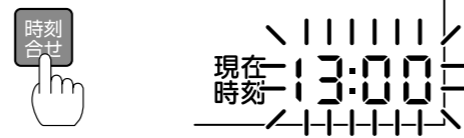

2 設定切替スイッチ②で時刻を合わせる

1回押すと1分、押し続けると10分単位で変わります。

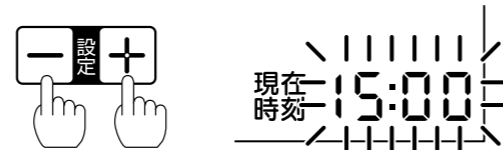

3 確定スイッチ③を押す

「ピピッ」とブザーが鳴り、設定した時刻が点灯に変わり、現在時刻の設定が完了します。約30秒間放置、またはふたを閉じても通常の表示に戻ります。

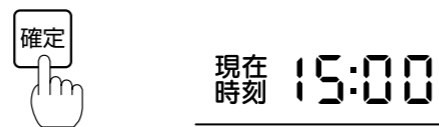

お知らせ

- 現在時刻を設定した後は、停止中でも現在時刻を表示します。
- 現在時刻を設定しないとまいにちタイマー運転はできません。

手動運転

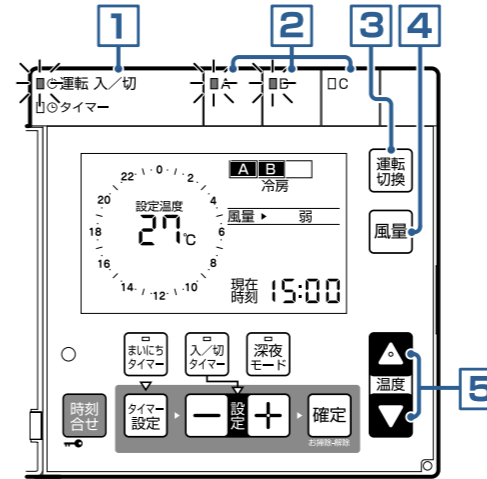

3 運転切替スイッチ③で運転モードを設定する

押すごとに「暖房」→「冷房」→「除湿 弱」→「除湿 中」→「除湿 強」と繰り返します。

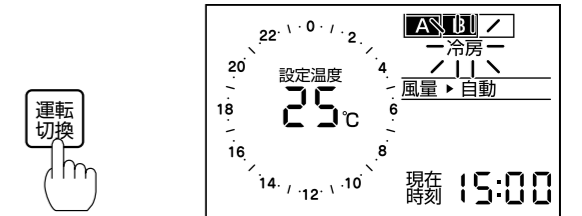

4 風量切替スイッチ④で風量を設定する

押すごとに「自動」→「弱」→「強」と繰り返します。

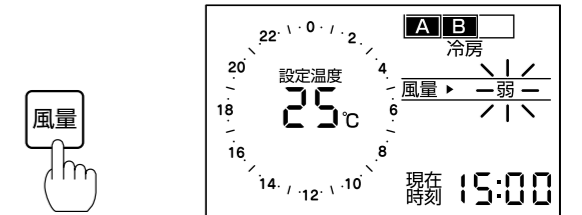

1 運転入/切スイッチ①を押す

運転ランプ、運転モード表示、設定温度、エリア表示、エリアランプ、風量表示が点灯します。

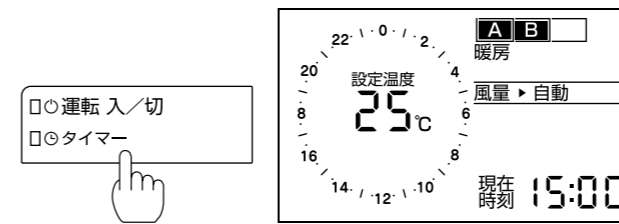

2 エリアスイッチ②でエリア(送風先)を設定する

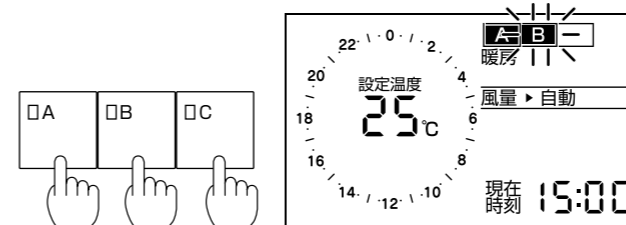

お知らせ

- 冷房運転に設定した場合、結露防止のため床下には送風されません。
- 2階と床下は風量設定にかかわらず「自動」で運転します。
- 外気温が-20℃以下の場合には機器を保護するため運転しないことがあります。(運転ランプがゆっくり点滅します。)

5 温度設定スイッチ⑤で温度を設定する

16～30℃の範囲で調節できます。

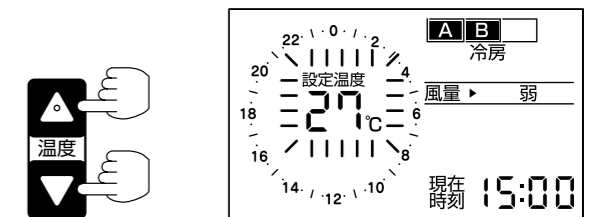

停止

運転入/切スイッチを押す

次回からは運転入/切スイッチを押すだけで同じ設定で運転できます。冷房運転または除湿運転を行った後に停止した場合は、機器保護のため送風を数分間行ってから停止します。(乾燥表示点灯)

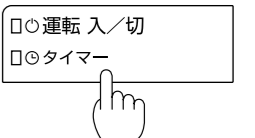

まいにちタイマー運転

時刻・エリアの設定

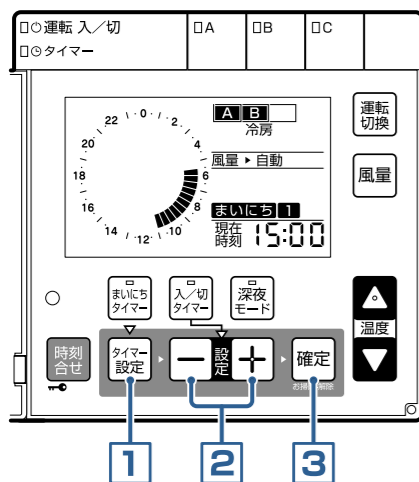

- まいにちタイマー運転を設定する前に、現在時刻が合っていることを確認してください。
- まいにちタイマー運転は「まいにちタイマー 1」と「まいにちタイマー 2」の2通りの設定ができます。(どちらか一方のみの設定もできます。)

1 タイマー設定スイッチ①を押す
まいにちタイマー表示が点滅します。

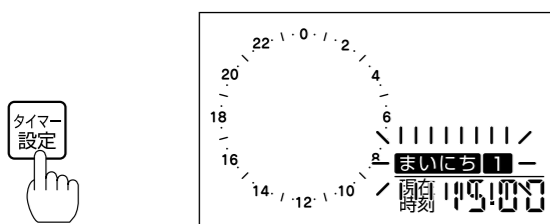

2 設定切替スイッチ②で設定したいまいにちタイマーを選択する

「まいにちタイマー 1」または「まいにちタイマー 2」を表示させる。

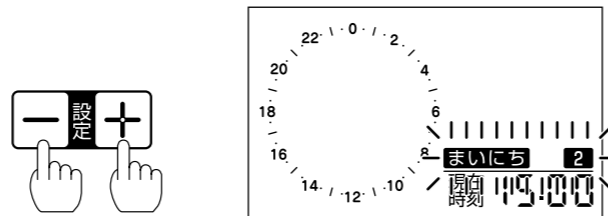

3 確定スイッチ③で確定する

まいにちタイマー表示が点灯になり、「入」時刻のカーソルが点滅します。

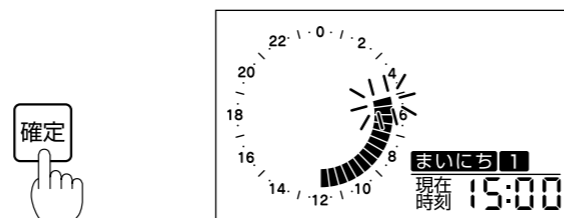

4 設定切替スイッチ②で入時刻を設定する
30分単位で変わります。

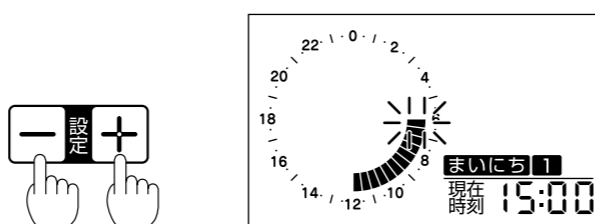

5 確定スイッチ③で確定する

「入」時刻のカーソルが点灯に変わり、「切」時刻のカーソルが点滅します。

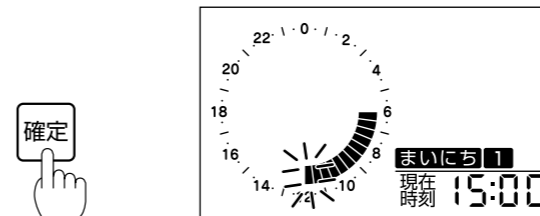

6 設定切替スイッチ②で切時刻を設定する
30分単位で変わります。

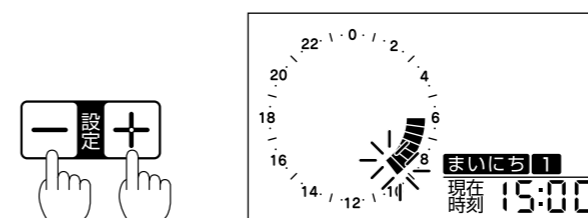

7 確定スイッチ③で確定する

「切」時刻のカーソルが点灯になり、エリア表示(A)が設定できます。

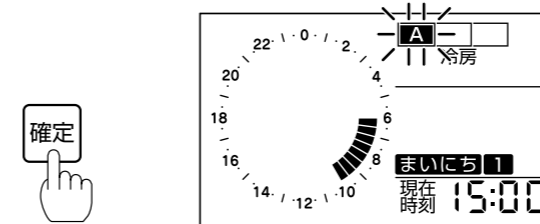

8 設定切替スイッチ②でエリアAを設定する

エリア表示(A)点滅…運転する。(確定後は点灯します。)
エリア表示(A)消灯…運転しない。

※エリアA、B、Cがどの部屋に該当するかはプランにより異なりますので、担当者にご確認ください。

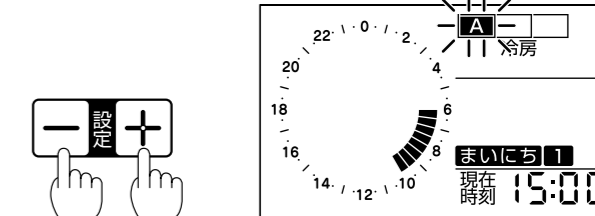

9 確定スイッチ③で確定する
エリア表示(B)が設定できます。

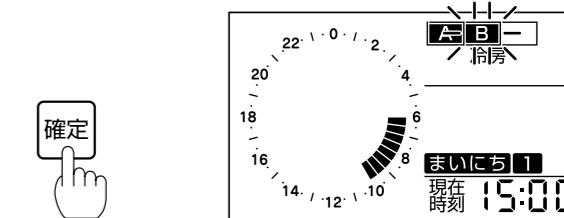

10 設定切替スイッチ②でエリアBを設定する

エリア表示(B)点滅…運転する。(確定後は点灯します。)
エリア表示(B)消灯…運転しない。

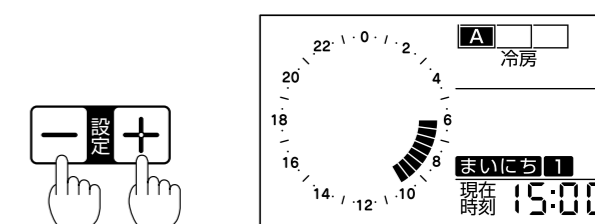

お知らせ

- 運転モード・風量・温度は手動運転で設定した内容になります。

まいにちタイマー運転

11 確定スイッチ③で確定する

エリア表示(C)が設定できます。

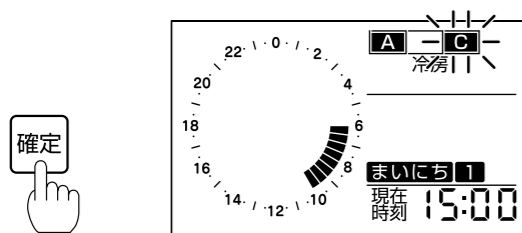

12 設定切替スイッチ②でエリアCを設定する

エリア表示(C)点滅…運転する。(確定後は点灯します。)
エリア表示(C)消灯…運転しない。

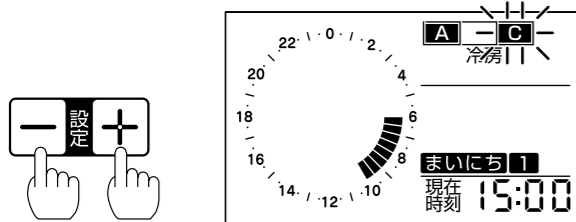

13 確定スイッチ③で確定する

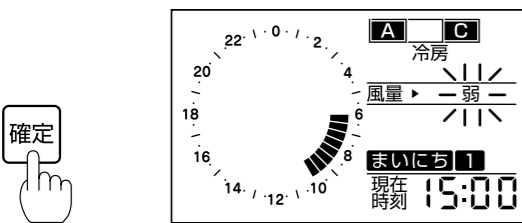

お知らせ

- 何も操作をしない状態が30秒続くと設定は終了します。
- 冷房運転時は床下に対応するエリアは選択できません。(エリア表示をしません。)

内容の一部の設定を変更する場合

タイマー設定スイッチを押した後、変更したい内容になるまで確定スイッチを数回押してください。

予約時刻設定時にこんな表示になったら

カーソルが一つになった場合

- 設定する時刻により次の操作を行ってください。
 - ・「入」時刻を設定している場合
点滅しているカーソルを設定切替スイッチ②でご希望の「入」時刻に合わせます。
 - ・「切」時刻を設定している場合
カーソルは設定切替スイッチ田だけしか動きません。

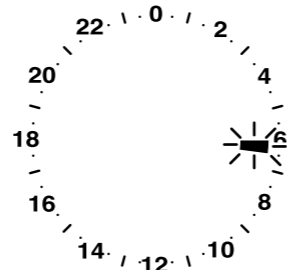

すべてのカーソルが点灯した場合

- 設定する時刻により次の操作を行ってください。
 - ・「入」時刻を設定している場合
点滅しているカーソルを設定切替スイッチ②でご希望の「入」時刻に合わせます。
 - ・「切」時刻を設定している場合
カーソルは設定切替スイッチ田だけしか動きません。

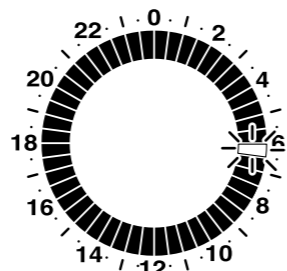

まいにちタイマー運転／予約設定

予約

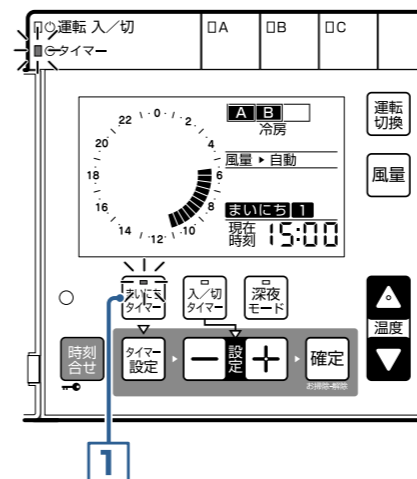

- 毎日「入」時刻になると自動的に運転を開始し、「切」時刻になると自動的に運転を停止します。

まいにちタイマー運転中に運転を停止したいとき

途中で停止するときには運転入/切スイッチを押してください。(設定温度表示が消灯します。)

例：午前11時(11:00)に運転を停止した場合

- ①はまいにちタイマー運転通りに運転した時間です。
- ②の時間は運転しません。
- ③はまいにちタイマー運転通りに運転します。
翌日はまいにちタイマー運転通りに運転します。

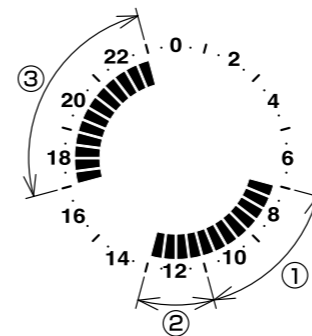

1 まいにちタイマースイッチ①を押す

まいにちタイマー表示とまいにちタイマーランプが点灯します。スイッチを押すごとに予約・解除が行えます。

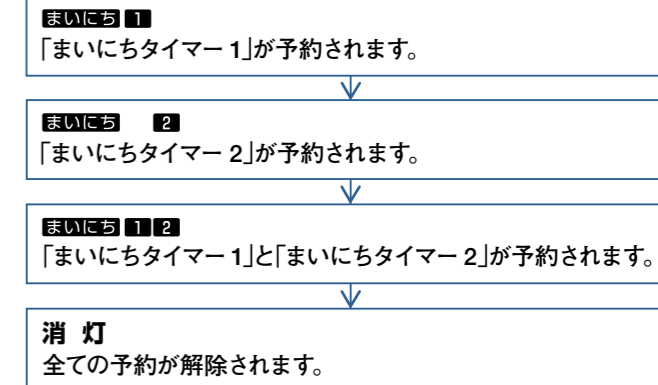

開始時刻になると設定温度を表示し、運転を開始します。終了時刻になると設定温度が消灯し運転を終了します。

解除

まいにちタイマースイッチ①を数回押す

まいにちタイマー表示とまいにちタイマーランプを消灯させます。まいにちタイマー運転中に解除した場合は、「切」時刻を過ぎても運転を続けます。

お知らせ

- 「入」時刻が過ぎてから「まいにちタイマー運転」を予約すると、すぐに運転を開始します。
- 「まいにちタイマー1」と「まいにちタイマー2」の予約時刻が重なって設定されている場合は、カーソルが連続して表示します。
- 「まいにちタイマー運転」中に停電したときは、「まいにちタイマー運転」が解除されますが、設定内容は記憶しています。
- 「入タイマー運転」「切タイマー運転」と同時に設定できます。設定時間が重なった場合は「入タイマー運転」と「切タイマー運転」が優先されます。

入タイマー・切タイマー運転

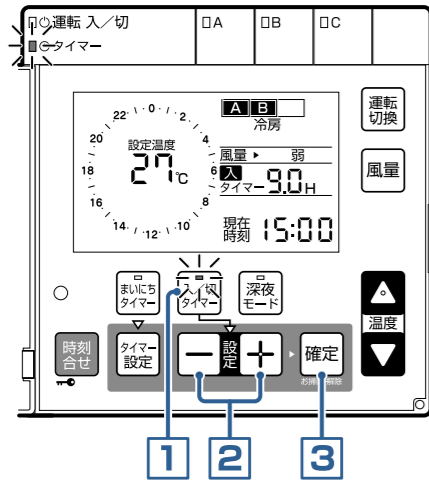

1 入/切タイマースイッチを押す
運転停止中に押すと「入タイマー運転」、運転中に押すと「切タイマー運転」が設定できます。

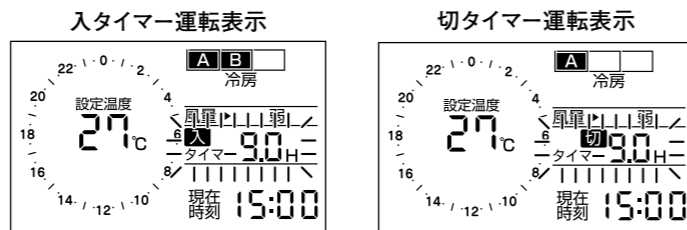

2 設定切替スイッチを押して時刻を設定する
30分(0.5H)単位で設定できます。

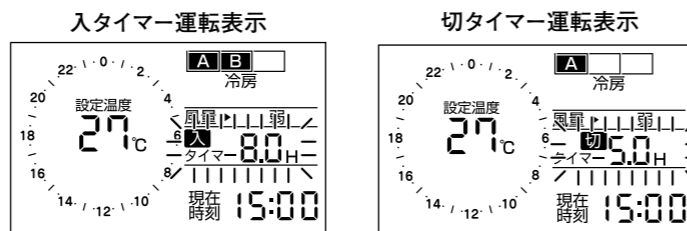

3 確定スイッチで確定する
設定した時刻が点灯します。設定した時刻が経過すると自動的に運転開始または停止します。

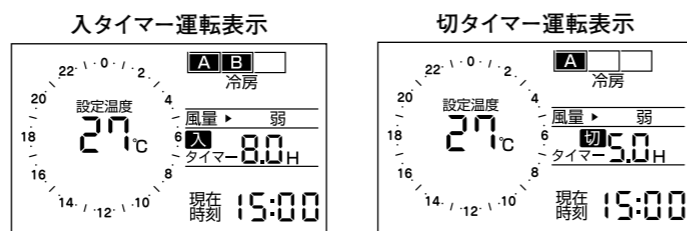

解除

入/切タイマースイッチを押す
入切タイマー表示が消灯します。
運転中に解除すると手動運転に切り替わります。

- 入タイマー運転**
設定時刻が経過すると運転をはじめます。おめざめ前やご帰宅時などに合わせてご使用ください。
- 切タイマー運転**
設定時刻が経過すると運転を停止します。おやすみになるときなどにご使用ください。
- 現在時刻から9時間以内のタイマー予約ができます。
- タイマー時刻は一度設定すると、リモコンが記憶しています。次回からは入/切タイマースイッチを押すだけで同じ時刻にタイマー運転を行います。

お知らせ

- 「入タイマー運転」と「切タイマー運転」を同時に設定することはできません。
- 「まいにちタイマー」と同時に設定できます。設定時間が重なった場合は「入タイマー運転」と「切タイマー運転」が優先されます。
- 運転中に「入タイマー運転」の設定はできません。また、停止中に「切タイマー運転」の設定はできません。

深夜運転

深夜運転(23～7時)により冬は部屋間のヒートショックを和らげ、夏はカビやダニなどの発生を抑制します。

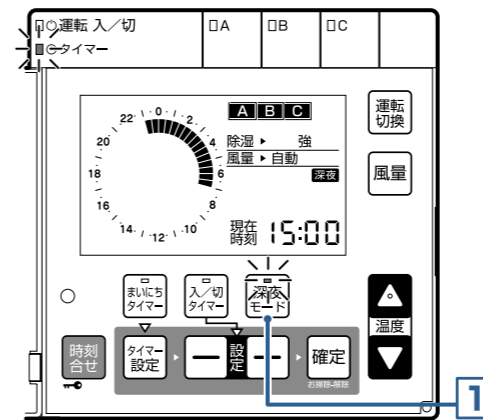

1 深夜モードスイッチを押す
深夜表示と深夜モードランプが点灯します。

- 手動運転の設定が「冷房」または「除湿」の場合
「除湿強」・「自動」・「A・B・C」の設定で運転します。
- 手動運転の設定が「暖房」の場合
「暖房」・「自動」・「A・B・C」の設定で運転します。

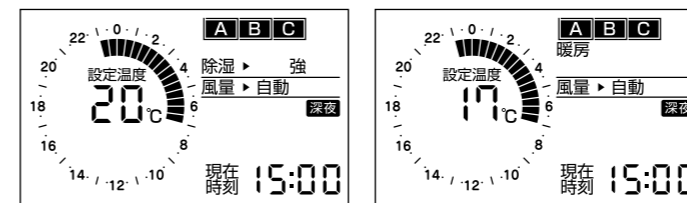

23時になると自動的に運転を開始し、翌日の7時になると自動的に終了します。除湿運転を行った場合は、運転終了後送風運転を数分間行います。

解除

深夜モードスイッチを押す
深夜表示と深夜モードランプが消灯します。

お知らせ

- 「入タイマー運転」・「切タイマー運転」・「まいにちタイマー運転」と同時に設定できません。

チャイルドロック

チャイルドロックを設定することによって、お子様などのいたずらによる運転開始、温度調節を防止します。

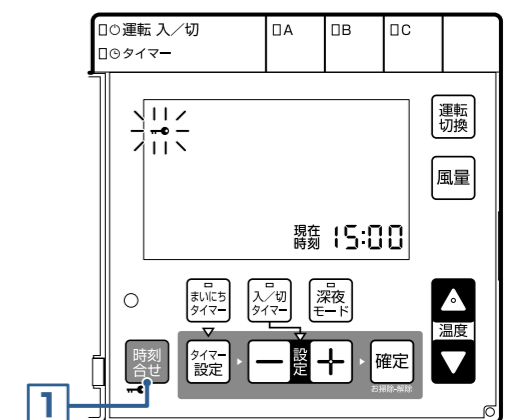

1 時刻合せスイッチを3秒間押す
チャイルドロック表示が点灯し、「ピピッ」と音がします。

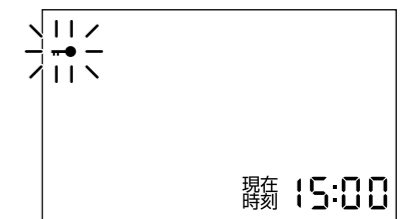

解除

時刻合せスイッチを3秒間押す
チャイルドロック表示が消灯し、「ピピッ」と音がします。

お知らせ

- 運転中・停止中に関係なくチャイルドロックを設定することができます。
- 運転中にチャイルドロックを設定した場合は、運転入/切スイッチを押して運転を停止することしかできません。
- 停止中にチャイルドロックを設定すると、すべての操作ができません。チャイルドロックを解除してから操作してください。
- 停電するとチャイルドロックは解除されます。
- 時刻合せスイッチを押し続けると「設定・解除」を繰り返します。

春

【セキスイハイムの考える快適な家】

花粉や排気ガスの侵入を抑制し、導入外気も徹底浄化。
梅雨時でも除湿した空気の中で熟睡でき、目覚めもスッキリ。

【主な運転モード】

- ◎ 基本的には冷暖房は停止。
- ◎ 換気システムのみ運転。
- ◎ 初春の日没後は必要に応じてタイマー運転、または手動で暖房運転。
- ◎ 初春の睡眠時は必要に応じて深夜運転(暖房)。
- ◎ 梅雨時の睡眠時は必要に応じて深夜運転(除湿)。



夏

【セキスイハイムの考える快適な家】

暑い日中も、湿度をコントロールした冷房により28℃でも爽やか。
足元の冷えを抑えたムラの少ない冷房で、体にやさしく健康的。

【主な運転モード】

- ◎ 日中は必要に応じてタイマー設定による冷房運転。
- ◎ 帰宅・団楽時はタイマー設定による冷房運転。
- ◎ 就寝時は深夜モード(除湿)運転。



■1日の運転状況と快適生活サイクル ※あくまでモデル例ですので、下記の通りにならない場合もあります。実際の室内環境やお好みに合わせて調整をお願いします。

	0:00	3:00	6:00	9:00	12:00	15:00	18:00	21:00	0:00	
生活状況			起床		在宅・外出など		帰宅	団楽	入浴	就寝
運転状況			<input type="checkbox"/> の運転 入/切 暖房 入/切 タイマー 手動ON/OFF または入切タイマー		<input type="checkbox"/> の運転 入/切 基本はOFF 在宅時、寒い日は手動でON		<input type="checkbox"/> の運転 入/切 暖房 入/切 タイマー 手動ON/OFF または入切タイマー			
備考			● 朝晩は必要に応じて、「手動」もしくは「入/切タイマー」を活用しての暖房運転をしていただくと、冷え込みを軽減できます。(梅雨時の場合は除湿運転) また、日中もお好みに応じて「手動」運転を行ってください。							

■1日の運転状況と快適生活サイクル ※あくまでモデル例ですので、下記の通りにならない場合もあります。実際の室内環境やお好みに合わせて調整をお願いします。

	0:00	3:00	6:00	9:00	12:00	15:00	18:00	21:00	0:00	
生活状況			起床		在宅・外出など		帰宅	団楽	入浴	就寝
運転状況			<input type="checkbox"/> の運転 入/切 深夜モード 除湿 季節毎に1度押すだけ		<input type="checkbox"/> の運転 入/切 在宅時、暑い日は手動でON		<input type="checkbox"/> の運転 入/切 まいにち タイマー 冷房 季節毎に1度押すだけ			
備考			● 「深夜モード」で除湿運転することにより、朝から爽やか。ジメジメせずに起きられます。 ● 壁掛けエアコンを併用するときは、高めの温度設定で、冷え過ぎずに眠れます。		● 日中から夕方は室温の過上昇が抑制されていますが、在宅時はお好みに応じて冷房運転を行ってください。 ● 外出の際は、帰宅の2時間前を目安に「タイマー設定」をしてください。 ● 立ち上がり後は、除湿運転でも快適にお過ごしいただけます。 ● LDKの余った涼風が2階にも循環され、2階温度も若干低下しますが、2階個室を使う際は個別の壁掛けエアコンの冷房運転を行ってください。					

秋

【セキスイハイムの考える快適な家】

換気システムにより秋の花粉や不快な臭いも徹底除去。
清々しい空気の中で、さわやかな暮らしを実現。

【主な運転モード】

- ◎ 基本的には冷暖房は停止。
- ◎ 換気システムのみ運転。
- ◎ 晩秋時の日没後は必要に応じてタイマー運転、または手動で暖房運転。
- ◎ 晩秋時の睡眠時は必要に応じて深夜運転(暖房)。



冬

【セキスイハイムの考える快適な家】

居室と非居室の温度差が少ないので、ヒートショックの不安も解消。
明け方の冷え込みもなく、寝起きもスッキリ。穏やかな住み心地です。

【主な運転モード】

- ◎ 日中は必要に応じてタイマー設定による暖房運転。
 - ◎ 帰宅・団楽時はタイマー設定による暖房運転。
 - ◎ 就寝時は深夜運転(暖房)。
- ※冬の深夜運転は必須となります。
深夜運転により躯体保温をしておくことで、翌日の暖房効果が高まります。



■1日の運転状況と快適生活サイクル ※あくまでモデル例ですので、下記の通りにならない場合もあります。実際の室内環境やお好みに合わせて調整をお願いします。

	0:00	3:00	6:00	9:00	12:00	15:00	18:00	21:00	0:00		
生活状況			起床		在宅・外出など		帰宅	団楽	入浴	就寝	
運転状況			<input type="checkbox"/> 運転 入/切 暖房 入/切 タイマー 手動ON/OFF または入切タイマー			<input type="checkbox"/> 運転 入/切 暖房 基本はOFF 寒い日は手動でON			<input type="checkbox"/> 運転 入/切 暖房 入/切 タイマー 手動ON/OFF または入切タイマー		
備考			● 朝晩は必要に応じて、「手動」もしくは「入/切タイマー」を活用しての暖房運転をしていただくと、冷え込みを軽減できます。(晩秋の睡眠時に寒さを感じる場合は、「深夜モード」の暖房運転もおすすめです) また、日中もお好みに応じて「手動」運転を行ってください。								

■1日の運転状況と快適生活サイクル ※あくまでモデル例ですので、下記の通りにならない場合もあります。実際の室内環境やお好みに合わせて調整をお願いします。

	0:00	3:00	6:00	9:00	12:00	15:00	18:00	21:00	0:00		
生活状況			起床		在宅・外出など		帰宅	団楽	入浴	就寝	
運転状況			<input type="checkbox"/> 深夜モード 暖房 季節毎に1度押すだけ	<input type="checkbox"/> まいにちタイマー 暖房 季節毎に1度押すだけ	<input type="checkbox"/> 運転 入/切 暖房 在宅時、寒い日は手動でON			<input type="checkbox"/> まいにちタイマー 暖房 季節毎に1度押すだけ			
備考			● 「深夜モード」で暖房運転を行ってください。 床下に連続放熱し、翌日に向け予熱されるため朝からLDKは暖かく、洗面も辛さがなくなりヒートショックを抑制できます。また、冷え込みによる安眠が妨げられることも軽減されます。さらに、安い深夜電力を使うため経済的。			● 朝から日中は必要に応じて、手動でONにしてください。 日当たりが良い環境なら、晴れの日には運転をOFFにしても寒さを感じず過ごせることがあります。また、寒い日でも躯体が保温されているため暖房運転ONにより、すぐにお好みの温度に設定できます。			● 外出の際は、帰宅の2時間前を目安に「タイマー設定」をしてください。 ● 居室居室が十分に暖まったら、「エアスイッチ」で1階の吹出をOFFにして床だけをONにすると床温が高くなり、さらに快適に過ごせます。 ● LDKの余った温風が2階にも循環され、2階温度も若干上昇しますが、2階個室を使う際は個別の壁掛けエアコンの暖房運転を行ってください。		

お手入れ方法

吸込グリル・吹出グリルのお掃除

- お掃除表示が点灯したら、吸込グリルのフィルターを掃除してください。(お掃除表示は1週間に1回程度点灯します。お掃除表示が点灯するとブザーが鳴り、運転ランプがゆっくり点滅します。)掃除後に確定スイッチ①を3秒間押ししてリセットしてください。

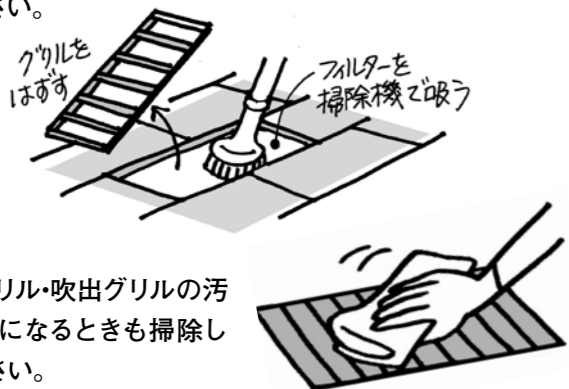
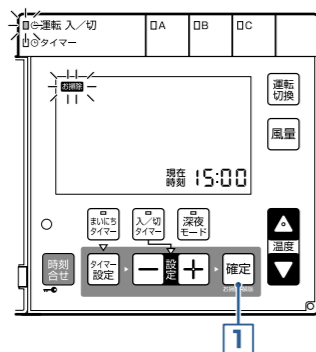

- 吸込グリル・吹出グリルの汚れが気になるときも掃除してください。

周辺の掃除

室外機周辺のゴミを掃除してください。吸込口が詰まると能力低下の原因になります。



リモコン

- 水などを使わず、から拭きしてください。
- ガラスクリーナーおよび化学ぞうきんなどで拭かないでください。



注意

- 機器に直接水をかけて掃除をしないでください。感電の原因になります。
- 吹出口や吸込口にもものや水などを入れないでください。故障・能力低下の原因になります。
- 吸込グリルのフィルターは必ずセットしてから運転してください。フィルターを付けずに運転しますと、故障の原因となります。

■ 次のものは使用しない

- ガソリン、ベンジン、シンナー、みがき粉、殺虫剤など塗装がはがれたり、傷の原因となります。



- 40℃以上のお湯変色・変形の原因となります。



安全上の注意

- 自分で修理や改造をしない (ケガ・感電の原因)
- 室外ユニットに指や棒などを入れない (ケガの原因)
ユニット内部でファンが高速回転しています。
- 他の目的に使用しない (品質低下の原因)
食品・精密機器・美術品の保存や動植物の生育など特殊な用途には使用しないでください。
- 吸込グリルと吹出グリルに注意 (故障・ケガ・やけどの原因)
ふさいだり、ものや水などを入れないでください。また、長時間踏んだり、その上で寝たりしないでください。
- 風があたる場所に燃焼器具を置かない (燃焼器具の不完全燃焼の原因)
- 濡れた手でリモコンを操作しない (感電の原因)
- 室外機の上ののったり、物をのせたりしない (ケガの原因)
- 動植物へ風があたる場所に設置しない (動植物への悪影響)
- 落雷のおそれがあるときの処置
雷による一時的な過電圧で電子部品を損傷することがありますので、雷が発生したときは、すみやかにブレーカーを切ってください。
- 金属部に触らない
お手入れのときは、金属部に触らないでください。ケガの原因になります。
- 長期間使用しないときは (ホコリがたまって発熱・火災の原因)
運転入/切スイッチで停止し、ブレーカーを切ってください。
- 運転中は室外機のカバーをはずす (過熱の原因)
- 室外機の周囲に落ち葉がたまらないようにする
落ち葉があると、小動物が侵入して、内部の電気部品に触れ、故障・発煙・発火の原因になることがあります。
- 室外機の下に他の電気製品を置かない
水滴が滴下し、故障や汚損の原因になることがあります。



注意

異常時(こげ臭いなど)は…

運転を停止してブレーカーを切り、アフターサービス部門にご相談ください。そのまま運転を続けると感電・火災の原因になります。

冷えない、暖まらない場合は…

エアコンが冷えない、暖まらない場合は、冷媒の漏れが原因のひとつとして考えられますので、アフターサービス部門にご相談ください。冷媒の追加を伴う修理を行った場合は、漏れ箇所の修理を販売店に依頼してください。エアコンに使用されている冷媒は安全です。冷媒は通常漏れることはありませんが、万一、冷媒が室内に漏れ、ファンヒーター、ストーブ、コンロなどの火気に触れると有害な生成物が発生する原因になります。



Q1 リモコンで設定する温度は どこの温度のことですか？

A リモコンの設定温度は、冷暖房・除湿ユニット室内機の吸込口の温度を検知して温度コントロールを行っています。したがって、室温とはやや異なりますので、ご注意ください。



Q2 吹出グリルからの風が 気になるのですが？

A 吹出グリルから出る風は、4方向に向きを変えられます。吹出グリルからの風が気にならないように吹出グリルの向きを変えてください。また、吹出グリルからの風が、家具や壁、窓などに直接あたらないようにグリルの向きを調節してください。



Q3 吹出グリルからの風量が 部屋によって違うのですが？

A 吹出グリルからの風量は、配管ダクトの長さが影響します。そのため部屋および、階ごとに風量は異なります。また、各部屋の温度は、部屋の方位や使い方などの条件によっても異なってきます。好みの温度環境にするためには、個別エアコン等を必要に応じてお使いください。

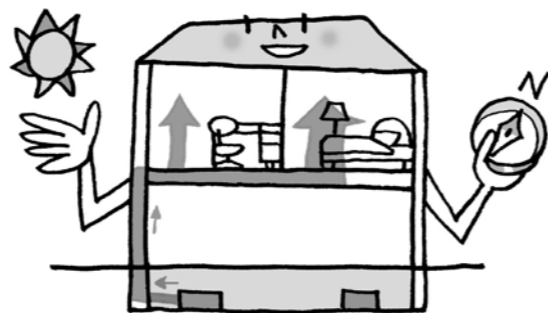

Q4 運転スイッチを入れてもなかなか暖かく(涼しく) ならないのですが？

A 暖房・冷房の運転開始から十分に効果が得られるまでの時間は、プランや外気条件などによって異なります。特に厳寒期の暖房や猛暑期日中の冷房は、2時間ほどかかる場合があります。もし、LDKを急速に立ち上げたいという場合は、2階や床下の設定をOFFにしてください。

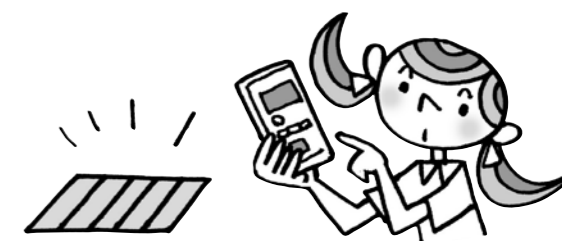

Q5 2階も涼しくなったり 暖かくなったりしますか？

A 快適エアリーの室内機は、1階のLDKをメインとした冷暖房としており、それ以外の空間は冬のヒートショックや夏の室温の過上昇を抑制するためのサポート空調として設計されています。十分な冷暖房効果を得るためには、別途個別のエアコン等をご用意ください。

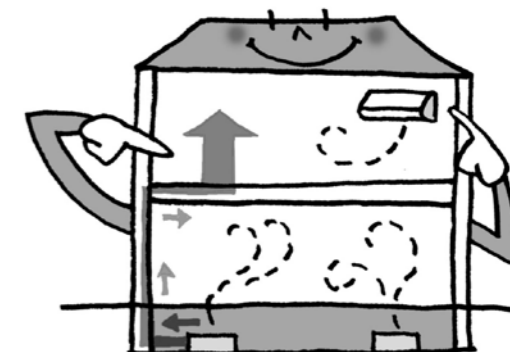

Q6 快適エアリーを設置した場合、 床下に入れるものは限定されますか？

A 快適エアリー設置により床下の温度は25～30℃となります。これは、一般基礎の夏場の床下温度とほぼ同等で、現在の床下収納において格納が禁止されているものを除けば特に問題はありません。ビールを冷やしたり、野菜の保存はお勧めできませんが、居室内の収納と同等の扱いが可能です。



こんなとき	お確かめください
運転しない	<ul style="list-style-type: none"> ●ブレーカーが「切」になっていませんか。ブレーカーを「入」にしてください。 ●外気温が-20℃以下の場合には機器を保護するため運転しないことがあります。(運転ランプがゆっくり点滅します。)
途中で止まる	<ul style="list-style-type: none"> ●まいにちタイマー運転や切タイマー運転をしていませんか。
再運転操作してもすぐに運転しない	<ul style="list-style-type: none"> ●機器を保護するためです。運転停止後すぐに再運転操作しても約3分間、室外機は運転しません。
臭いがする	<ul style="list-style-type: none"> ●部屋の空気中に含まれたたばこの煙、化粧品、壁や家具などの臭いが出てくるためです。
音がする	<ul style="list-style-type: none"> ●冷房運転、暖房運転を始めたときや停止したとき、または除湿運転中に“シュルシュル”“グググ”などの音がしますが、これは冷媒(液)が流れている音です。 ●運転開始時や停止時に“ピシッ”という音がすることがありますが、これは温度変化により外装などが膨張収縮するために発生する音です。 ●暖房運転中に“シュツ”という音がすることがありますが、これは冷媒の流れが切り換わる音です。
風が出てこない(室内機)	<ul style="list-style-type: none"> ●除湿運転中は風が出ないことがあります。 ●暖房運転時には冷風防止のため、充分暖まらないと風が出ないようになっています。 ●霜取り運転中は風が出ないようになっています。
よく冷えない よく暖まらない	<ul style="list-style-type: none"> ●温度設定は適切ですか。 ●風量が「弱」になっていませんか。 ●室外機の吸込口・吹出口、室内の吹出グリル、吸込グリルがふさがれていませんか。 ●外気温が下がると暖房能力が低下しますので、他の暖房器具を併用してください。



こんなとき	お確かめください
風量が切り替わらない	<ul style="list-style-type: none"> ●除湿・暖房運転時は切り替わらないことがあります。
霧が出ているように見える	<ul style="list-style-type: none"> ●冷房運転中に吹出グリルから霧が出ているように見えるのは、部屋の空気が冷風で冷やされるためです。
湯気が出る	<ul style="list-style-type: none"> ●暖房運転中に室外機から湯気が出るのは、霜取り運転によるものです。
運転を停止しても止まらない	<ul style="list-style-type: none"> ●冷房・除湿運転を行った後に停止した場合は、機器保護のため送風を数分間行ってから停止します。 ●冷房・除湿運転を行った際に一部のエリアだけ停止した場合は、機器保護のため停止したエリアから微風が出ます。



※お確かめいただいた上で、直らない場合はアフター・サービスへご連絡ください。

故障・異常が発生したときは

- 故障・異常が発生したときはリモコンの運転ランプが点滅し、エラーコードを表示して故障・異常をお知らせします。
- 運転ランプがゆっくり点滅し、お掃除表示を表示した場合はお掃除時期をお知らせしています。

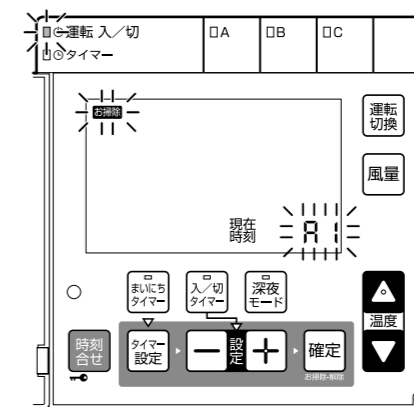

警告

- 不完全な修理は危険ですから、絶対にご自分で修理しないでください。感電・火災・水漏れの原因になります。

お願い

運転中に誤動作したときは

- 万一運転中に雷、自動車無線などで誤動作したり、動かなくなったり、リモコン操作を受けつけなくなったりしたときはブレーカーを「切」にし、3分待って再度「入」にした後に、リモコンの運転入/切スイッチを押してください。

第一種換気システムを知ってください

第一種換気システムは、住まいを日本アルプス級の空気質に変えます。

※日本アルプス級:国立環境研究所で実施している2003年度大気データのうち、日本アルプス近辺の5地点(長野県伊那市、岡谷市、大町市、飯田市、木曽福島市)の計測データの平均値(NO₂:年平均値0.011ppm、上位2%値0.025ppm 粉塵:年平均値0.016mg/m³ 上位2%値 0.038mg/m³)

住まい全体の空気を清浄化する「換気システム」

家族の健康を守るとともに、窓を開けにくい日でも気持ちよく過ごし、眠れる快適な暮らしを実現します。

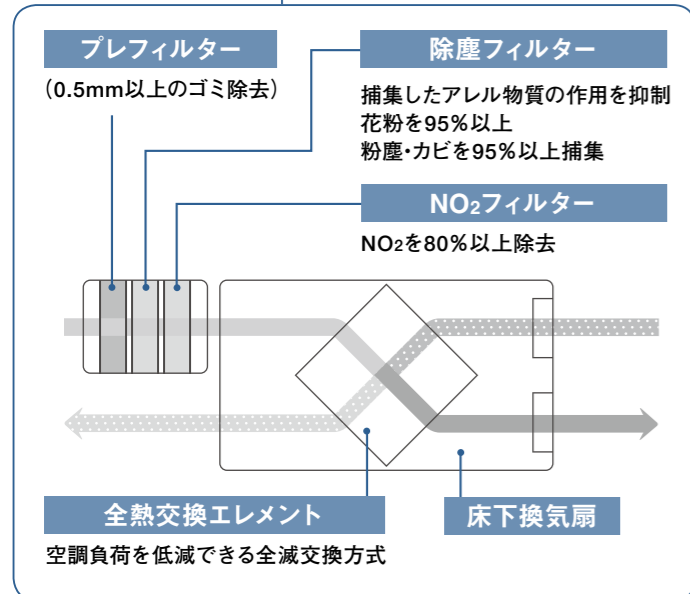
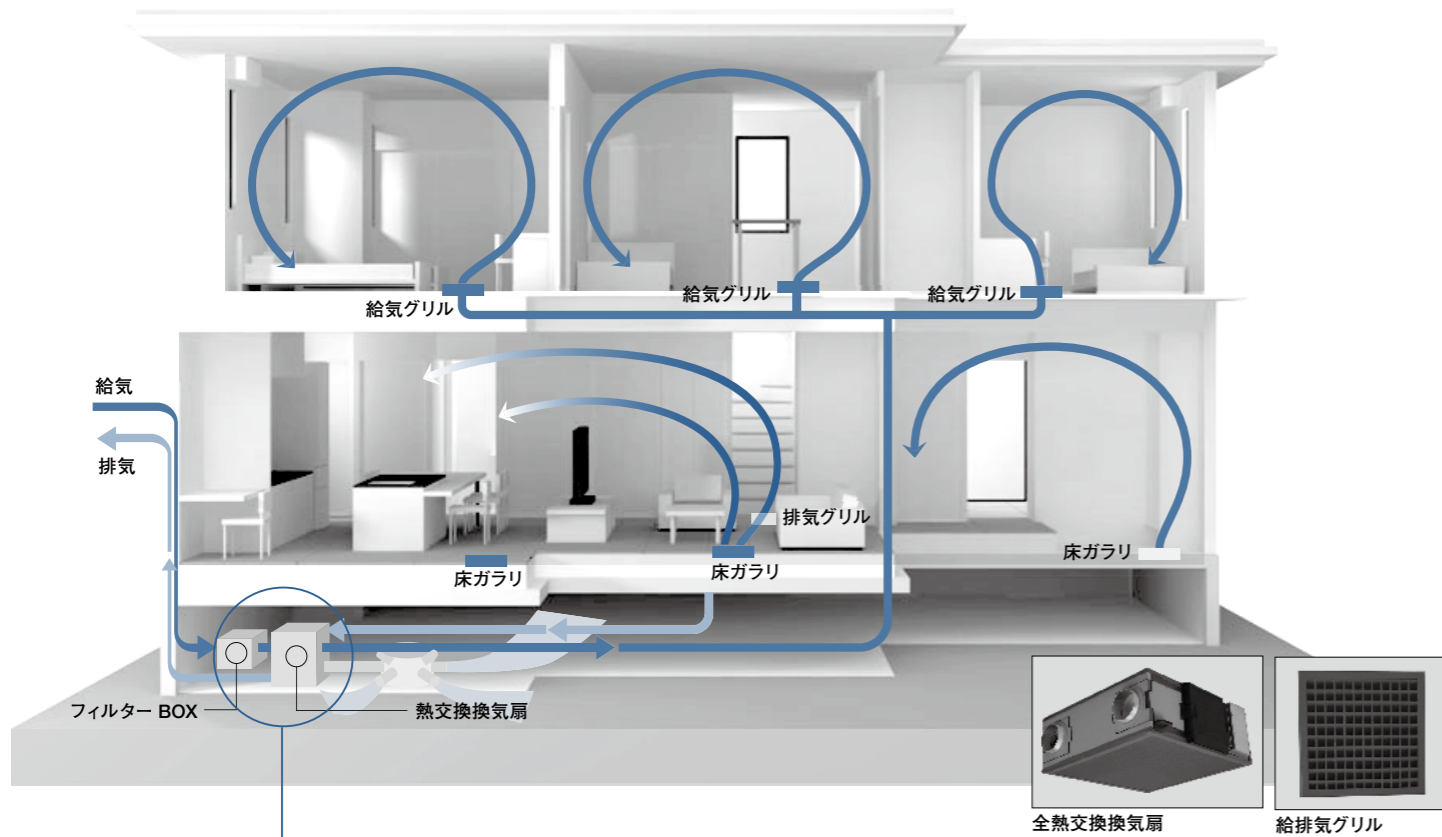

高性能フィルターだから
クリーンに

3層の大容量フィルター採用により、花粉・粉塵・NO₂を大幅に除去。ハウスダストを抑え、クリーンで健康的な空気環境をコントロールします。



もっとも安定した
第一種換気システム

排気・給気ともに機械で行う第一種換気は、もっとも安定した換気が可能です。清浄な空気を家全体に循環させるため、閉め切った室内でも快適に過ごせます。

■換気の種類

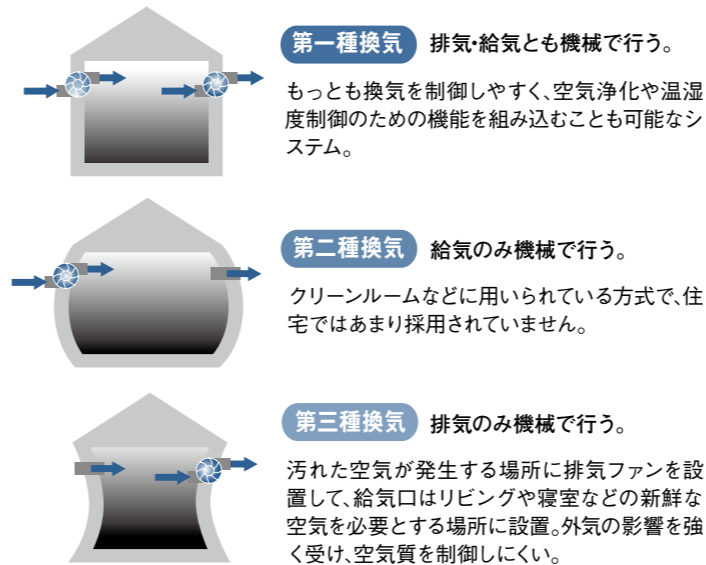

エネルギー効率の高い
熱交換機能

取り込んだ冷たい空気と排気される暖かい空気を効率よく熱交換させることで、熱回収率は約80%を実現。効率よく給気を暖めます。

■熱交換の原理

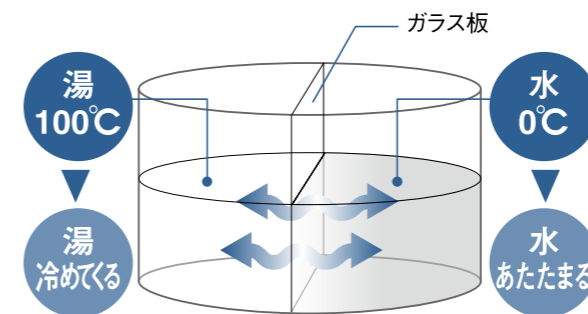

花粉、排気ガスなどの侵入を
防止&浄化します

業界トップレベルの気密性と高性能3層フィルター採用により、外気を徹底浄化してから室内へ取り入れるので常にフレッシュな空気環境で過ごすことができます。



床のホコリを減らして
健康的な暮らしを実現します

床にたまるホコリ(ハウスダスト)にはダニのふんや死がいなどのアレル物質が多く含まれています。安定した第一種換気を採用することにより、ホコリも一般的な住まいに比べ溜まりにくくなります。



運転方法

熱交換換気ユニットは常時換気によって効果を発揮しますので、必ず連続運転をしてください。

運転のしかた

この製品の運転は、運転スイッチ(24時間換気スイッチ)にて行います。

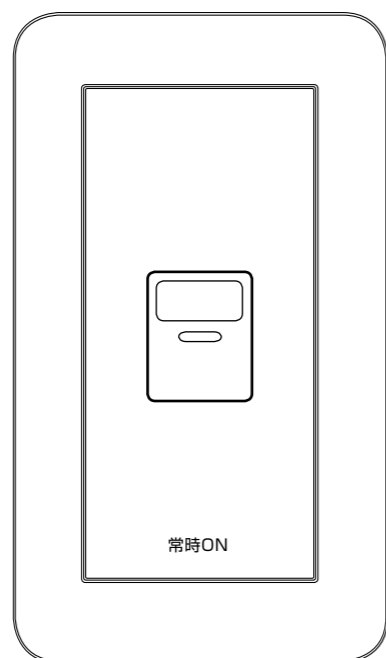

運転・停止

運転開始

- ON時/ランプ赤点灯

運転停止

- OFF時/ランプ消灯

お知らせ

使用初期に熱交換器のにおいが出る場合がありますが、異常ではありません。

「熱交換換気扇」各部の名称と働き

■ 設置場所

この製品は1階の床下または、2階の天井裏に設置してあります。

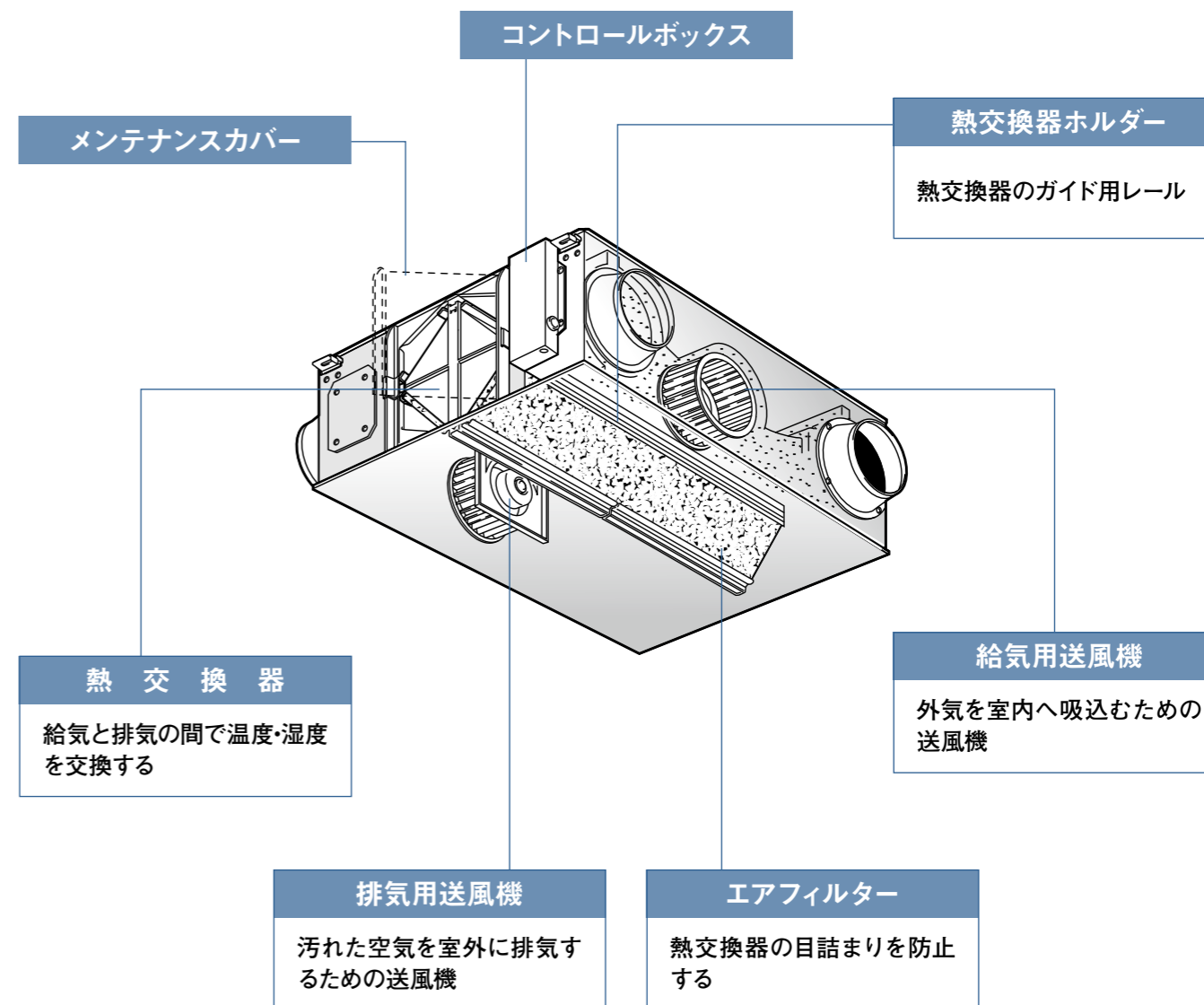

第一種換気システムのお手入れ方法

フィルターのお手入れはどうするの？

フィルターボックスについては、3ヵ月に1回程度、プレフィルターについて汚れを掃除機で吸い取ればOKです。また5年に1度程度、NO₂・脱臭フィルターと除塵フィルターの交換が必要です。購入はハーモネートショッピングにてお客様の手配となります。その他の「熱交換型第一種換気システム」の機器については、お客様が行うお手入れは不要です。アフター・サービスの定期点検にて確認、対応いたします。なお保証期間は他の電気設備同様2年となります。

フィルターのお手入れ

24時間換気スイッチをOFFにしてから実施してください。

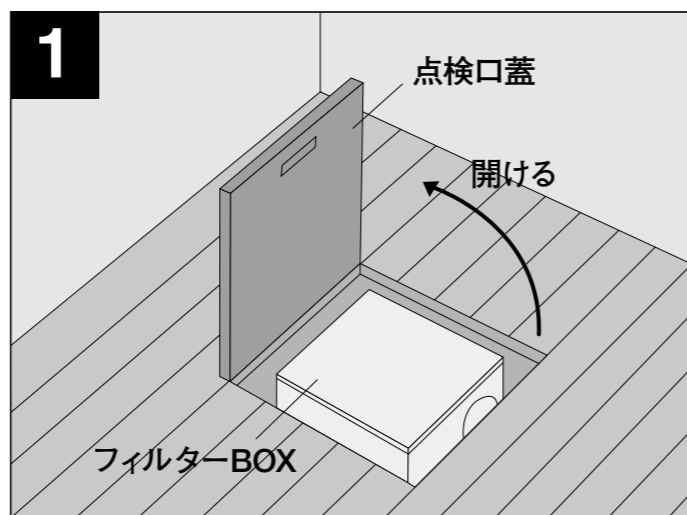

フィルターBOXの真上にある点検口のフタを開けます。

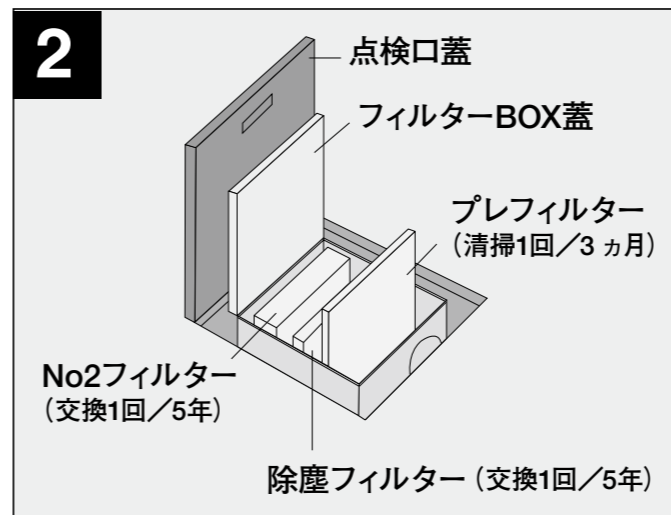

フィルターボックスのフタを開け、プレフィルターを引き出します。
※プレフィルター以外のフィルターに関しては、5年に1度の交換となります(ハーモネートショッピングクラブにてご購入ください。不明な場合はアフターサービス担当にご連絡ください)。

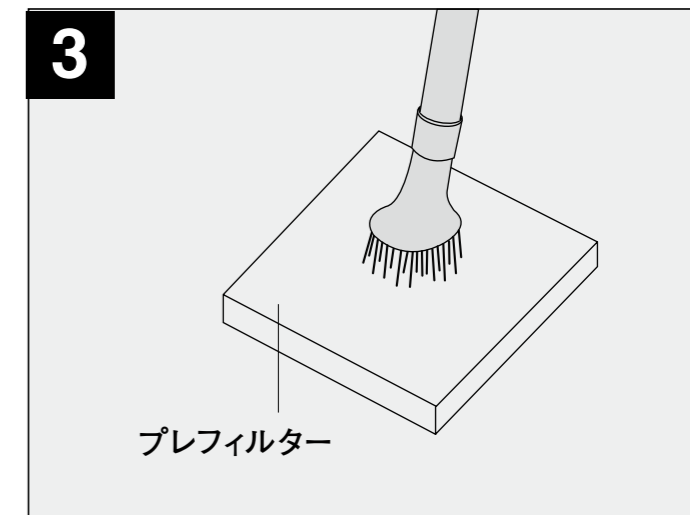

掃除機でプレフィルターのホコリを吸い取ります。

グリル用フィルターのお手入れ

(給排気グリル)

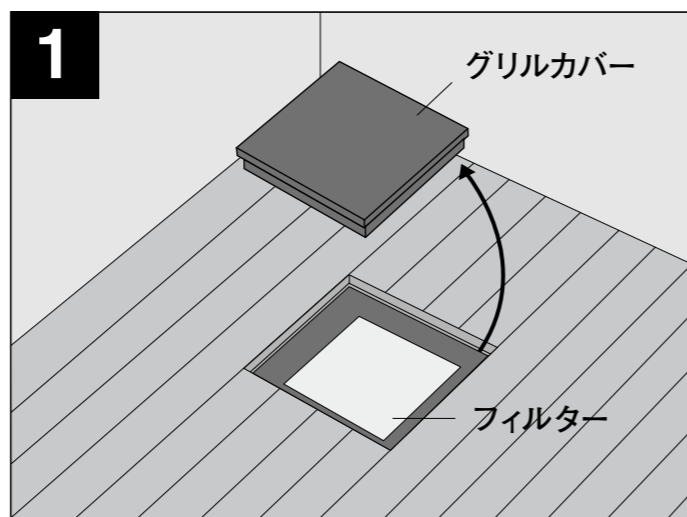

給気・排気グリルのカバーをはずし、フィルターを取り出します。

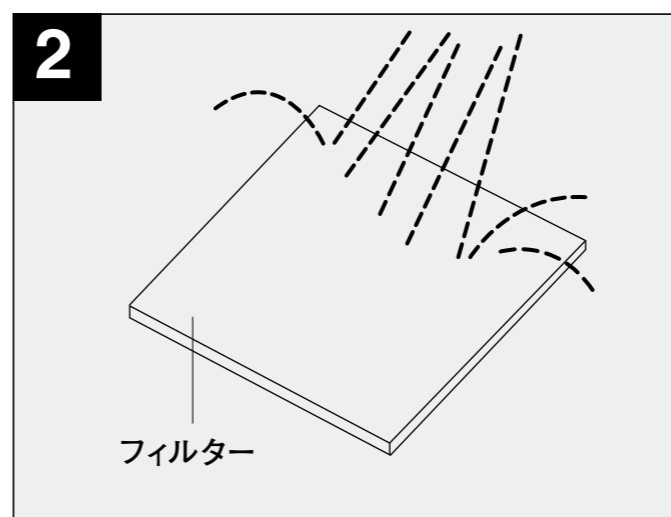

フィルターを水洗いします。水洗い後は乾いた布等で、水気を取り除いてからお取り付けください。特に排気グリルはブローラン換気による集塵効果が高いため、2週間に1度程度のお手入れを必ずしてください。



ご注意

お手入れする際に、安全上決して床下には入らないでください。万一の故障の際には当社のアフター・サービス担当までご連絡ください。



Q1 床グリルの中へ、水などをこぼしても大丈夫？



A ダクト内に液体が侵入しないよう、トラップ（水受け）を設けていますので、グリルを外せば雑巾などで拭き取れます。



Q2 家族旅行の時など、家を留守にする場合 運転を止めてもいいの？

A 「熱交換型第一種換気システム」は、常時運転をすることでシステム全体を正常に保っています。メンテナンス時以外は、常時運転していただけるようお願いします。



こんなとき	お確かめください
風が少なくなった	<ul style="list-style-type: none"> ●フィルターボックスのフィルターが目づまりしていませんか？ ●排気グリルのフィルターが目づまりしていませんか？ ●フィルターを水洗いします。
運転中に異常音や振動がする	●運転を停止して、ただちにアフター・サービスへ連絡してください。
こげ臭いにおいがする	●運転を停止して、ただちにアフター・サービスへ連絡してください。
換気ユニットが停止した場合	●運転スイッチを「切」にした後、ただちにアフター・サービスへ連絡してください。
動かない（風が出ない）	<ul style="list-style-type: none"> ●運転スイッチは「入」になっていますか？ ●ブレーカーまたはヒューズが切れていませんか？
	
停電があったとき	●通電後、運転スイッチを押してください。
	
“ピシャ”という音がる	●温度変化でパネルなどが膨張・収縮してこすれる音です。
